

TOOL MANAGEMENT TOOL MANAGEMENT

SOMMAIRE

INDICE

Tool Management/Tool Management	
Vue d'ensemble/Panoramica	630
Modules et armoires/Moduli ed armadi	
Etabli angulaire/Modulo d'angolo	633
Établi de montage/Modulo di montaggio per banco di lavoro	634
Armoire de rangement à tiroirs/Cassettiera	636
Meuble de rangement/Modulo scaffale	637
Armoire à tiroirs verticaux universelle/Armadio verticale universale	638
Armoire à tiroirs verticaux pour rangement de porte-outils/Armadio verticale portamandrini	639
Armoire à tiroirs verticaux pour rangement de porte-outils – étagères/Armadio verticale portamandrini – i ripiani modulari	641
Îlot central et accessoires/Isola di assemblaggio e accessori	
Îlot central/Isola di assemblaggio	642
Îlot central – Accessoires/Isola di assemblaggio – Accessori	643
Établis intermédiaires/Segmento intermedio	
644	
Chariot pour attachements et accessoires/Carrello portamandrini e accessori	
Chariot pour attachements/Carrello portamandrini	645
Supports/Supporti	648
Autres accessoires pour chariots porte-outils/Ulteriori accessori per carrello portautensili	649
Panneau mural perforé/Piastra perforata	
Joues de montage pour panneau perforé/Parete forata, accessori e supporti portapinzze ER	650
Accessoires/Accessori	
651	

SYSTÈME LOGISTIQUE TOOL MANAGEMENT DE HAIMER – VUE D'ENSEMBLE
 HAIMER TOOL MANAGEMENT PER IL PRESETTAGGIO – PANORAMICA

Etabli angulaire avec panneau perforé
 Modulo d'angolo con parete forata

Module intermédiaire avec panneau arrière perforé, dédié à la machine de fretage Power Clamp Premium Plus
 Segmento intermedio per la macchina calettatrice Power Clamp Premium Plus

Module intermédiaire avec panneau arrière perforé, dédié au banc d'équilibrage Tool Dynamic Preset
 Modulo intermedio per il sistema di misurazione e bilanciatura Tool Dynamic Preset

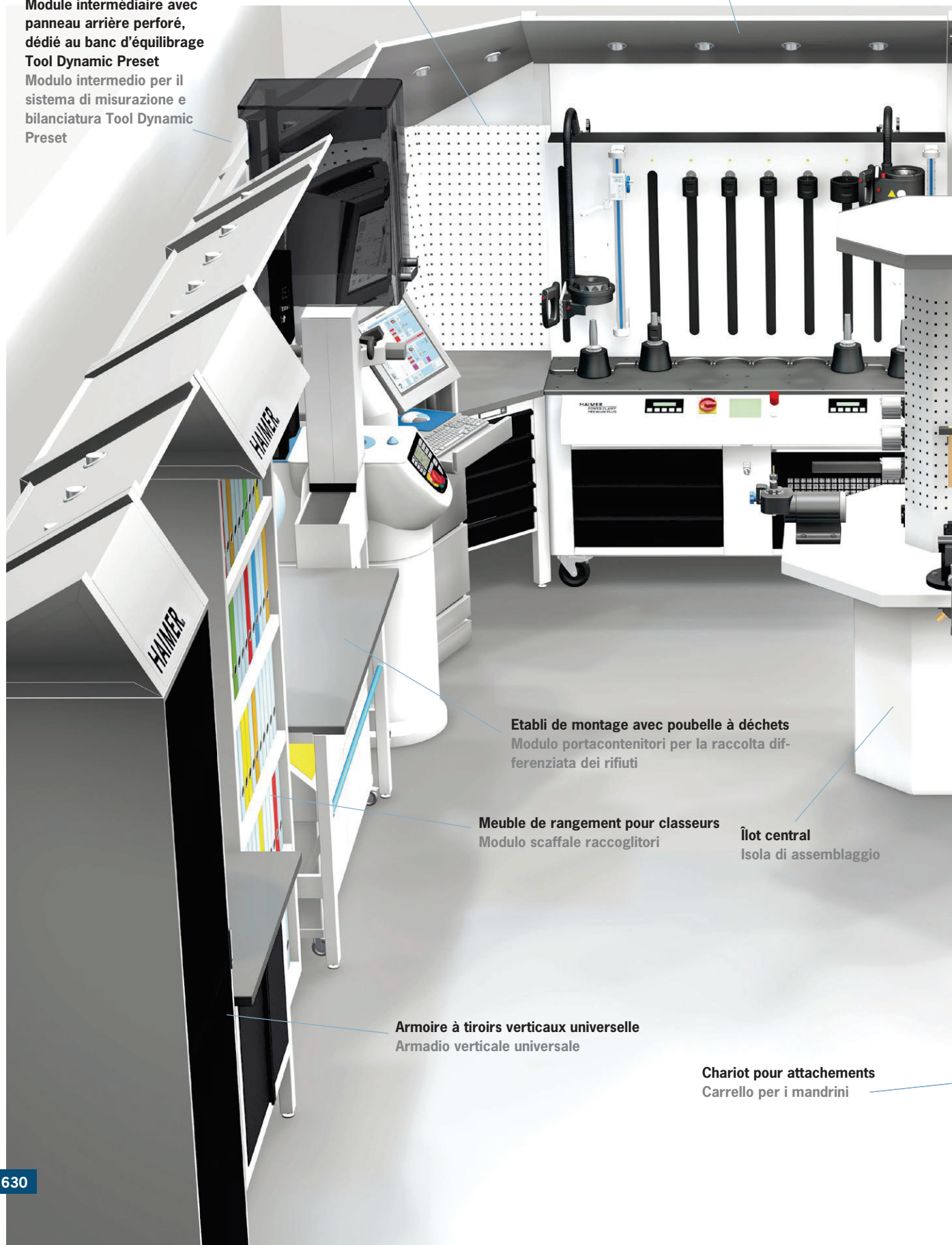

Etabli de montage avec poubelle à déchets
 Modulo portacontenitori per la raccolta differenziata dei rifiuti

Meuble de rangement pour classeurs
 Modulo scaffale raccoglitori

Îlot central
 Isola di assemblaggio

Armoire à tiroirs verticaux universelle
 Armadio verticale universale

Chariot pour attachements
 Carrello per i mandrini

Etabli de montage
Modulo di montaggio per banco di lavoro

Etabli angulaire avec fixation pour pinces et outils
Modulo d'angolo con inserti per pinze ed utensili

Etabli de montage – module d'info
Banco di lavoro – modulo info

Meuble de rangement pour pièces de rechange
Modulo scaffale pezzi

Armoire de rangement à tiroirs
Cassettiera

Armoire à tiroirs verticaux pour rangement de porte-outils
Armadio verticale mandrini

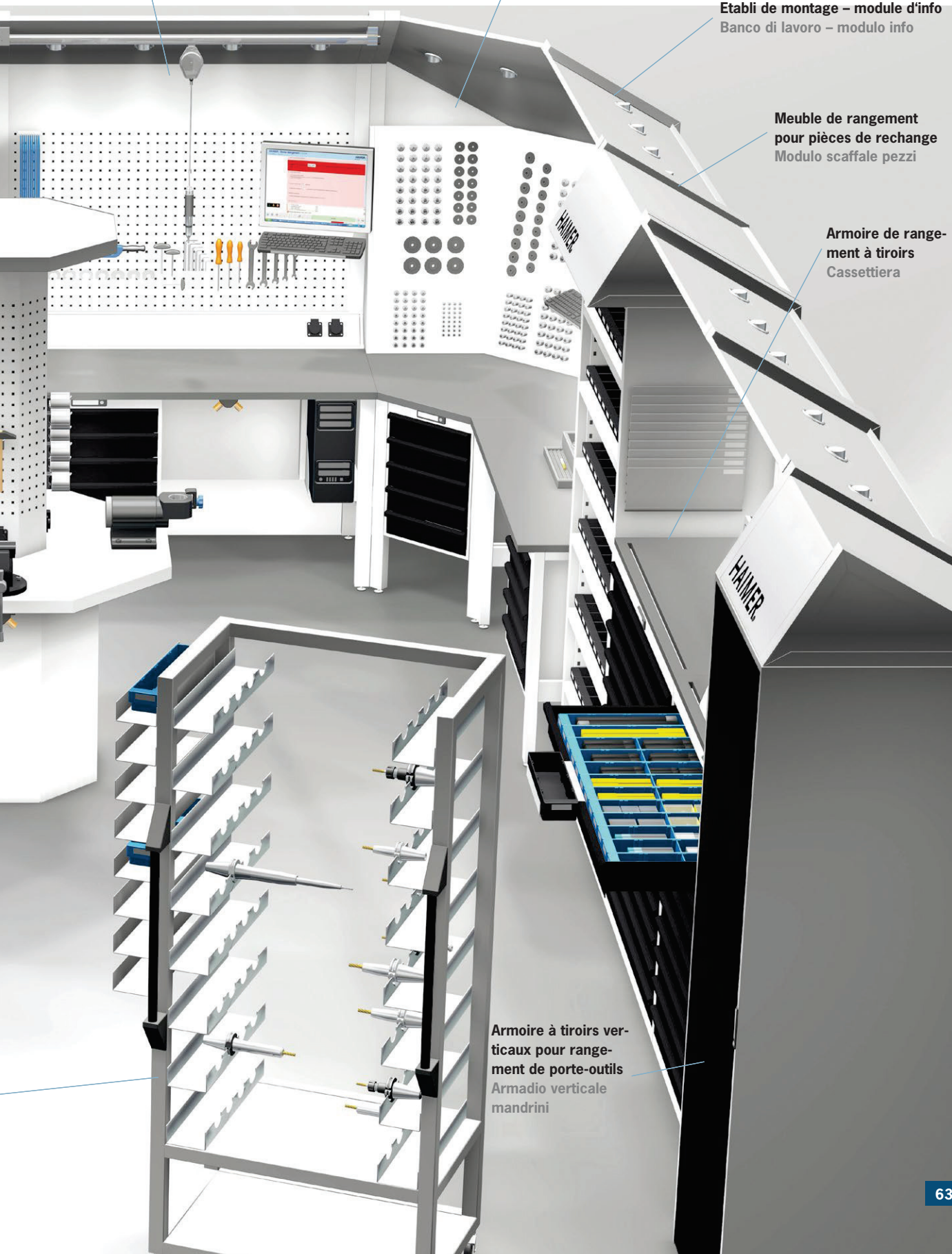

TOOL MANAGEMENT – POUR UN TRAVAIL EFFICACE TOOL MANAGEMENT – PER UN LAVORO EFFICIENTE



Utilisation:

Le système Tool Management de HAIMER complète la gamme des produits HAIMER comme fournisseur de système tout autour de la préparation d'outils, c'est-à-dire que HAIMER offre un équipement complet pour la gestion d'outils. En tant que solution intégrale pour la préparation et la gestion d'outils, le Tool Management de HAIMER répond principalement aux critères fonctionnels et ergonomiques de l'aménagement d'un poste de travail. Le dépôt, le montage, le pré réglage et la gestion d'outils sont facilités et optimisés grâce aux solutions de HAIMER afin de garantir un travail efficace.

- Aménagement modulaire d'une chambre selon les attentes des clients
- Le fretage, l'équilibrage et le pré réglage sont déjà intégrés dans le concept
- La solution pour un travail concentré grâce à une chambre séparée et rangée

Utilizzo:

HAIMER Tool Management completa la gamma di prodotti HAIMER come partner di sistema per tutto ciò che riguarda il serraggio utensili: Questo sta a significare che HAIMER offre un equipaggiamento completo per la gestione degli utensili. Soluzione completa per il presettaggio e la gestione utensili, HAIMER Tool Management adempie innanzitutto a criteri funzionali ed ergonomici per l'organizzazione delle postazioni di lavoro. Le soluzioni HAIMER semplificano ed ottimizzano l'immagazzinaggio, il montaggio, il presettaggio e la gestione degli utensili, garantendo efficienza nel lavoro.

- Organizzazione degli spazi modulare e in base alle esigenze del Cliente
- Calettamento, bilanciatura e presettaggio già integrati nella concezione
- Soluzione singola, ordinata e separata, per lavorare con concentrazione

ÉTABLI ANGULAIRE MODULO D'ANGOLO

Etabli angulaire avec panneau perforé Modulo d'angolo con parete perforata

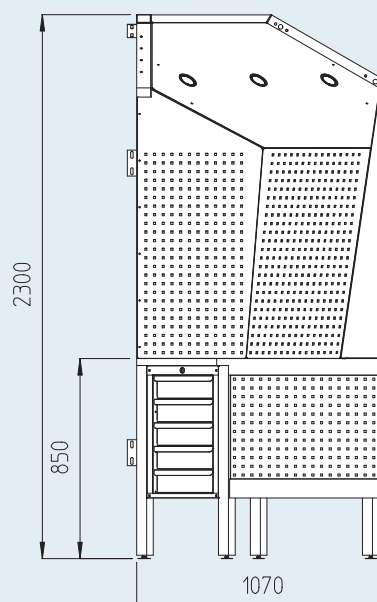
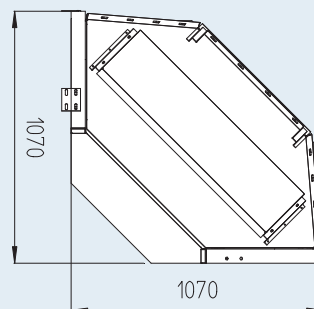

Utilisation:

Le panneau perforé et l'élément bas à tiroirs garantissent un poste de travail rangé et structuré.
Les trois spots LED créent une ambiance de travail toujours lumineuse et agréable.

Contenu de la livraison:

– Etabli angulaire, toit avec éclairage LED, élément bas à tiroirs

Utilizzo:

La parete di lamiera forata ed i cassetti posti sotto il piano di lavoro consentono di realizzare un posto di lavoro ordinato e ben strutturato. I tre faretti a LED garantiscono una luminosità costante ed un ambiente di lavoro luminoso e comodo.

Fornitura:

– Modulo d'angolo con parete perforata, tettuccio con illuminazione a LED, cassetti nella parte inferiore

Description/Denominazione

Etabli angulaire 4.0/Modulo d'angolo 4.0

Référence/N. ordine

84.802.00.3

ÉTABLI DE MONTAGE MODULO DI MONTAGGIO PER BANCO DI LAVORO



Utilisation:

- Etabli de montage librement configurable
- Livraison individuelle par un système modulaire prédéfini

Contenu de la livraison:

- Équipé en standard d'un panneau perforé, de 4 spots LED et de 4 branchements électriques 230 V

Utilizzo:

- Banco di lavoro liberamente configurabile
- Fornitura dedicata grazie ad un sistema componibile predefinito

Fornitura:

- Equipaggiato in modo standard con una parete in lamiera perforata, 4 faretti a LED e 4 prese di corrente a 230 V

Description/Denominazione

Établi de montage/Modulo di montaggio per banco di lavoro

Référence/N. ordine

84.801.00.3

ÉTABLI DE MONTAGE – VARIANTES MODULO DI MONTAGGIO PER BANCO DI LAVORO – CONFIGURAZIONI



Variante d'équipement/Varianti nell'allestimento	Référence/N. ordine
Etabli de montage avec panneau perforé/Modulo di montaggio per banco da lavoro con parete in lamiera perforata	84.801.00.3
Etabli de montage avec élément bas à tiroirs/Modulo di montaggio per banco da lavoro con cassetiera da collocare sotto il banco	84.801.01.3
Etabli de montage avec supports pour PC et écran/Modulo di montaggio per banco da lavoro con supporto per il PC e braccio per il monitor	84.801.02.3
Etabli de montage avec supports pour PC et écran et élément bas à tiroirs Modulo di montaggio per banco da lavoro con supporto per il PC e per il monitor e cassetiera da collocare sotto il banco	84.801.03.3
Etabli de montage avec distributeur de papier/Modulo di montaggio per banco da lavoro con portarotolo	84.801.04.3
Etabli de montage avec élément bas à tiroirs et distributeur de papier Modulo di montaggio per banco da lavoro con cassetiera da collocare sotto il banco e portarotolo	84.801.05.3
Etabli de montage avec élément bas à tiroirs, distributeur de papier, supports pour PC et écran Modulo di montaggio per banco da lavoro con cassetiera da collocare sotto il banco, portarotolo, supporto per il PC e per il monitor	84.801.06.3
Etabli de montage avec module avec poubelle à déchets Modulo di montaggio per banco da lavoro con modulo portacontenitori per la raccolta differenziata dei rifiuti	84.801.07.3
Etabli de montage avec module avec poubelle à déchets et distributeur de papier Modulo di montaggio per banco da lavoro con modulo portacontenitori per la raccolta differenziata dei rifiuti e portarotolo	84.801.08.3
Etabli de montage adapté à la machine de fretage Premium Modulo per banco da lavoro – modificato per la macchina per calettamento Power Clamp Premium	84.807.00.3

ARMOIRE DE RANGEMENT À TIROIRS CASSETTIERA

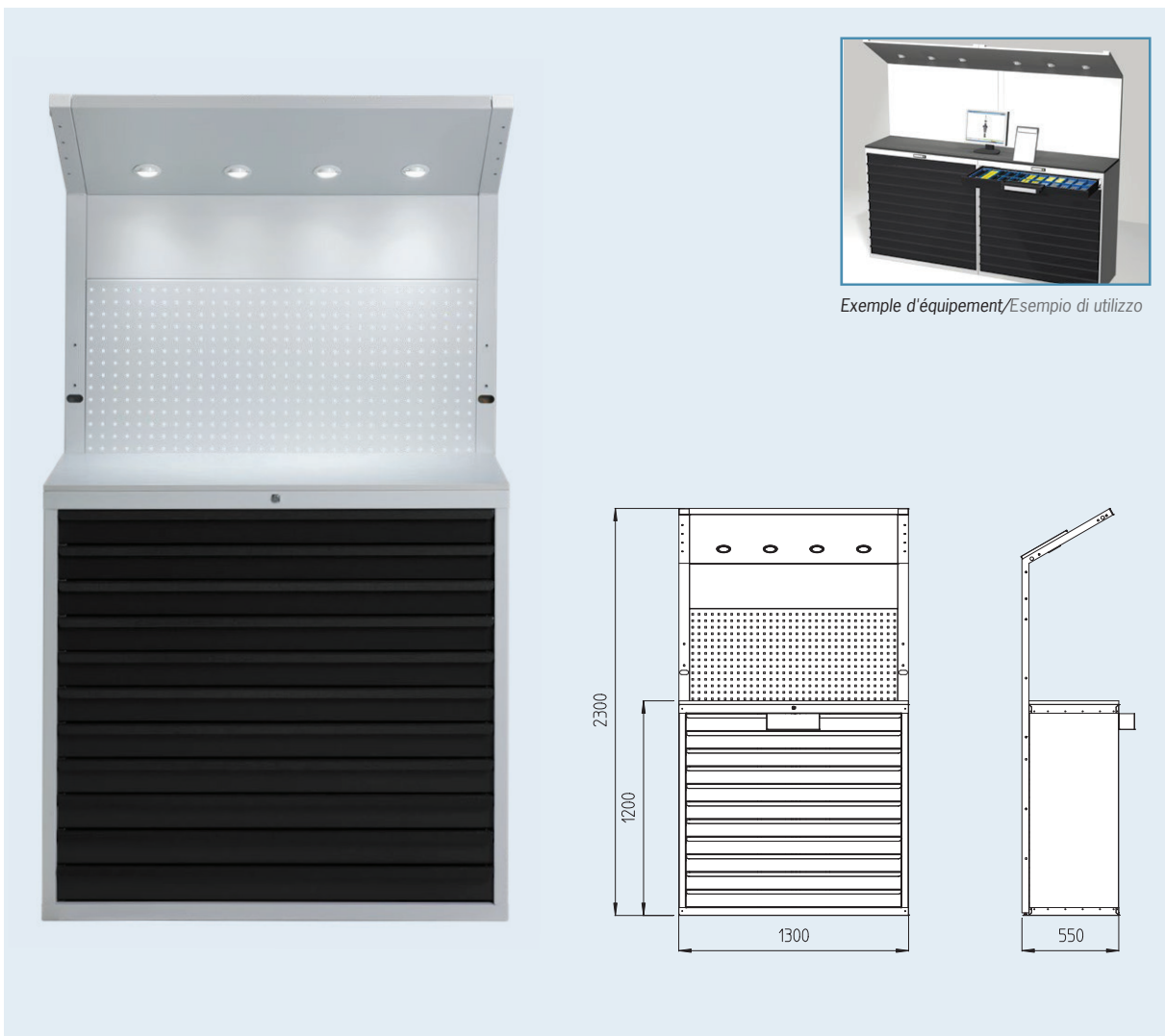

Exemple d'équipement/Esempio di utilizzo

Utilisation:

Armoire de rangement à tiroirs pour un stockage d'outils rangés (plaquettes, outils à queue etc.) et d'autres petites pièces. Le panneau perforé sert à un rangement clair d'outils (de montage). Hauteur de travail ergonomique de 1,20 m

Contenu de la livraison:

- Armoire de rangement à tiroirs avec surface de travail, panneau perforé et 4 spots LED
- 11 tiroirs

Utilizzo:

Cassettiera per riporre e conservare ordinatamente gli utensili (inserti, punte, frese, ecc.) e ricambi di piccole dimensioni. La parete forata serve per appendervi in modo visibile attrezzi ed utensili per il montaggio e lo smontaggio (chiavi, torx, ecc). L'altezza del ripiano, 1,20 m, è stata studiata per essere ergonomicamente funzionale.

Fornitura:

- Cassettiera con piano di lavoro da utilizzarsi stando in piedi, parete forata e 4 faretti a LED
- 11 cassetti

Description/Denominazione

Armoire de rangement à tiroirs/Cassettiera

Référence/N. ordine

84.804.00.3

Accessoires/Accessori

12 pc Accessoires pour tiroirs (casiers en plastique bleu) suffisant pour 1 tiroir de l'armoire

12 pezzi accessori in materiale sintetico (colore blu) sufficienti per un cassetto

24 pc Diviseurs en plastique pour casiers bleus/24 separatori in plastica

Référence/N. ordine

84.810.14

84.810.15

MEUBLE DE RANGEMENT MODULO SCAFFALE

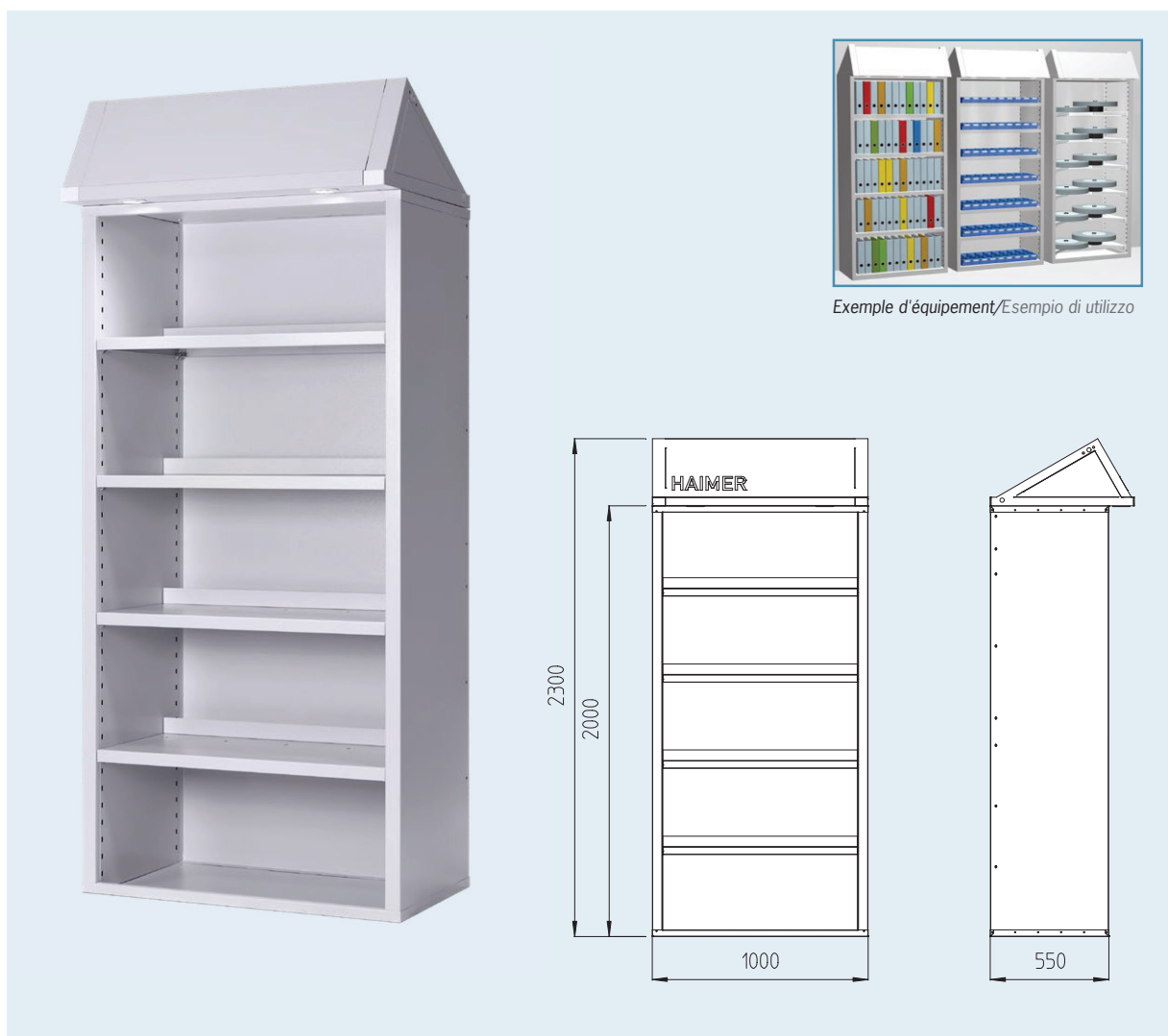

Exemple d'équipement/Esempio di utilizzo

Utilisation:

Meuble de rangement avec capot pour un stockage propre de divers accessoires.

Contenu de la livraison:

- Équipé en standard avec 4 étagères et 2 spots LED
- En option: Étagère supplémentaire, supports spéciaux pour meules

Utilizzo:

Modulo scaffale con copertura per la conservazione ordinata di accessori.

Fornitura:

- Provisto come standard con 4 ripiani e con 2 faretti a LED
- Come optional, forniamo: ulteriori ripiani, ed inoltre anche ripiani con supporti portamole

Description/Denominazione

Meuble de rangement avec capot/Modulo scaffale con copertura

Référence/N. ordine

84.805.01.3

Accessoires/Accessori

Etagère avec butée/Ripiani con barra di fine-corsa

Référence/N. ordine

84.805.00.01.3

Supports spéciaux pour meuble de rangement pour 2 meules/
Ripiani adatti a due mole

84.805.00.03.3

ARMOIRE À TIROIRS VERTICAUX UNIVERSELLE ARMADIO VERTICALE UNIVERSALE

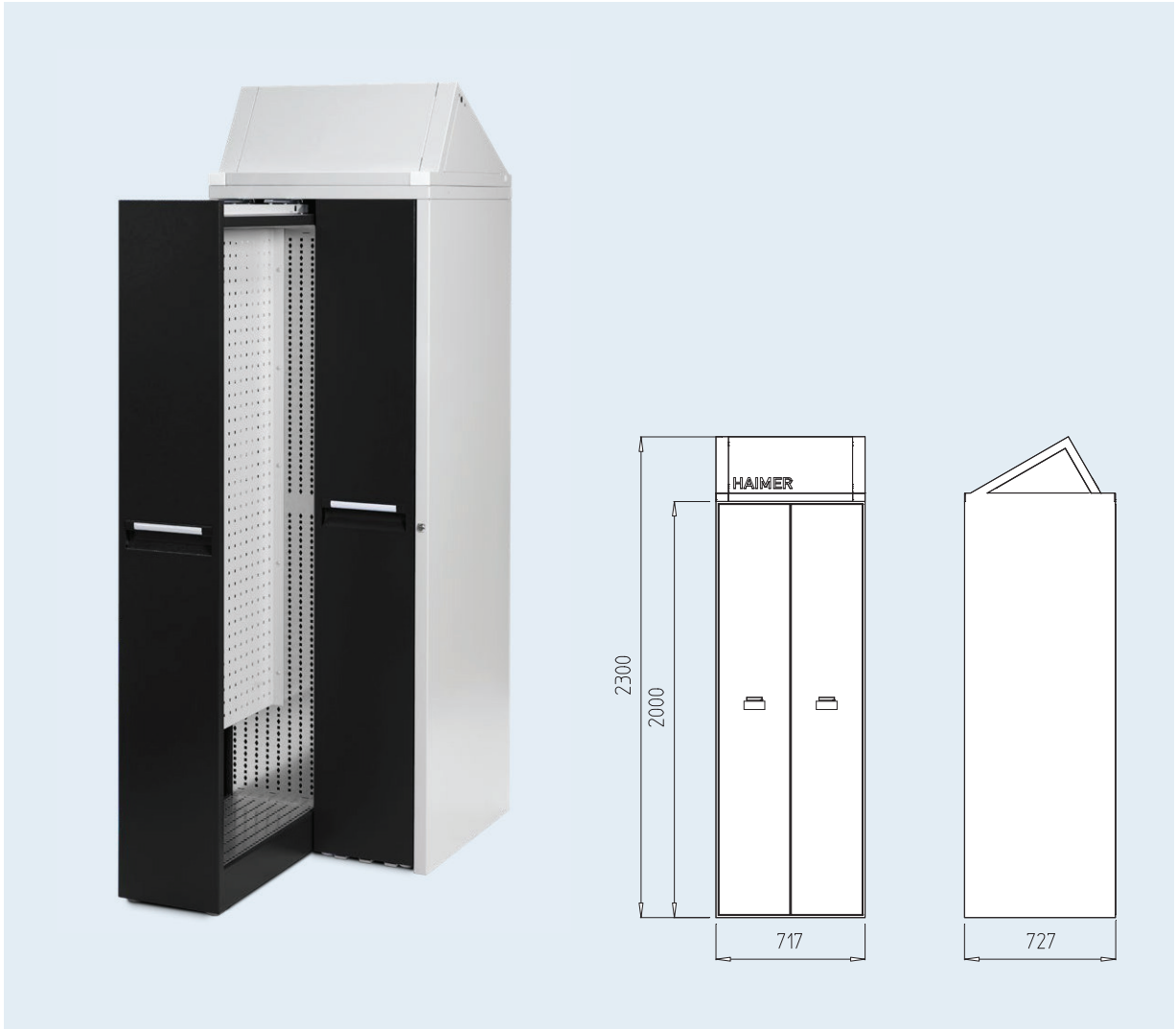

Utilisation:

Les tiroirs à tôle perforé pouvant être équipés des deux côtés permettent un stockage propre d'outils et/ou d'autres moyens. L'accessibilité des deux côtés facilite la prise et la recherche de l'outil souhaité.

Contenu de la livraison:

– Armoire à tiroirs verticaux universelle avec 2 panneaux perforés (équipables des deux côtés)

Utilizzo:

Le pareti forate attrezzabili consentono di appendere e conservare in modo ordinato attrezzi ed accessori. Il facile accesso da ambedue i lati facilita l'identificazione ed il prelievo dell'utensile desiderato.

Fornitura:

– Armadio verticale universale con due alloggiamenti a pareti forate estraibili (ognuna è attrezzabile su ambedue i lati)

Description/Denominazione

Armoire à tiroirs verticaux universelle/Armadio verticale universale

Référence/N. ordine

84.805.06.3

ARMOIRE À TIROIRS VERTICAUX POUR RANGEMENT DE PORTE-OUTILS ARMADIO VERTICALE PORTAMANDRINI



Utilisation:

Rangement sûr et peu encombrant de porte-outils de toutes interfaces, si nécessaire avec les outils déjà serrés.
Bonne accessibilité des deux côtés des tiroirs.

Contenu de la livraison:

- Armoire à 4 tiroirs pour rangement de porte-outils
- En option: Etagères spéciales supplémentaires pour un rangement propre, sûr et peu encombrant de vos porte-outils

Utilizzo:

Per conservare in modo sicuro ed ottimale mandrini di ogni tipo, se necessario anche con gli utensili già serrati.
Ottima accessibilità da ambedue i lati di ogni modulo estraibile.

Fornitura:

- Armadio verticale portamandrini con 4 moduli estraibili
- Eventuali ulteriori ripiani, ordinabili presso di noi, permettono una sistemazione pulita, sicura ed ottimizzata dei Vostri mandrini portautensili

Description/Denominazione

Armoire à tiroirs verticaux pour rangement de porte-outils/Armadio verticale portamandrini

Référence/N. ordine

84.805.07.3

Accessoires/Accessori

Etagères spéciales pour armoire à tiroirs verticaux/Ripiani per armadio verticale

Référence/N. ordine

Voir page 641/Vedere pagina 641

ARMOIRE À TIROIRS VERTICAUX POUR RANGEMENT DE
PORTE-OUTILS – EXEMPLES D'ÉQUIPEMENT
ARMADIO VERTICALE PORTAMANDRINI – ESEMPI DI UTILIZZO

C'est ainsi que vous rangez vos porte-outils et accessoires correctement.
Questo è il modo corretto di immagazzinare i vostri mandrini portautensili
ed i relativi accessori.



ARMOIRE À TIROIRS VERTICAUX POUR RANGEMENT DE PORTE-OUTILS – ÉTAGÈRES L'ARMADIO VERTICALE PORTAMANDRINI – I RIPIANI MODULARI



Description/Denominazione	Référence/N. ordine
Encadrement pour étagères pour armoire à 4 tiroirs verticaux Cornice di supporto dei ripiani modulari nel quadruplo armadio verticale portamandrini	84.805.07.01
Encadrement pour étagères pour armoire à 2 tiroirs verticaux Cornice di supporto dei ripiani modulari relativo all'armadio verticale portamandrino a due ante	84.805.07.02
Encadrement pour étagères pour armoire à 2 tiroirs verticaux (extra-large) Telaio per contenere le mensole nell'armadio verticale a 2 ante (extra largo)	84.805.07.03
Étagères pour SK/BT/CAT / Ripiani per mandrini ISO/BT/CAT	
Étagère pour 12 mandrins SK30/BT30/CAT30/Ripiano per 12 mandrini ISO30/BT30/CAT30	84.805.07.032
Étagère pour 4 mandrins SK40/BT40/CAT40/Ripiano per 4 mandrini ISO40/BT40/CAT40	84.805.07.040
Étagère pour 6 mandrins SK40/BT40/CAT40/Ripiano per 6 mandrini ISO40/BT40/CAT40	84.805.07.041
Étagère pour 12 mandrins SK40/BT40/CAT40/Ripiano per 12 mandrini ISO40/BT40/CAT40	84.805.07.042
Étagère pour 4 mandrins SK50/BT50/CAT50/Ripiano per 4 mandrini ISO50/BT50/CAT50	84.805.07.050
Étagère pour 5 mandrins SK50/BT50/CAT50/Ripiano per 5 mandrini ISO50/BT50/CAT50	84.805.07.051
Étagères pour HSK/Ripiani per mandrini HSK	
Étagère pour 16 mandrins HSK-A/C/E 32/Ripiano per 16 mandrini HSK-A/C/E 32	84.805.07.132
Étagère pour 16 mandrins HSK-A/C/E 40/Ripiano per 16 mandrini HSK-A/C/E 40	84.805.07.140
Étagère pour 4 mandrins HSK-A/C/E 40/Ripiano per 4 mandrini HSK-A/C/E 40	84.805.07.141
Étagère pour 12 mandrins HSK-A/C/E 50/Ripiano per 12 mandrini HSK-A/C/E 50	84.805.07.150
Étagère pour 4 mandrins HSK-A/C/E 63/Ripiano per 4 mandrini HSK-A/C/E 63	84.805.07.163
Étagère pour 6 mandrins HSK-A/C/E 63/Ripiano per 6 mandrini HSK-A/C/E 63	84.805.07.164
Étagère pour 12 mandrins HSK-A/C/E 63/Ripiano per 12 mandrini HSK-A/C/E 63	84.805.07.165
Étagère pour 5 mandrins HSK-A/C/E 80/Ripiano per 5 mandrini HSK-A/C/E 80	84.805.07.181
Étagère pour 4 mandrins HSK-A/C/E 100/Ripiano per 4 mandrini HSK-A/C/E 100	84.805.07.110
Étagère pour 5 mandrins HSK-A/C/E 100/Ripiano per 5 mandrini HSK-A/C/E 100	84.805.07.111
Étagère pour 4 mandrins HSK-A/C/E 125/Ripiano per 4 mandrini HSK-A/C/E 125	84.805.07.125
Autres étagères/Ripiani per utensili diversi	
Étagère pour 12 mandrins PSC 32/Ripiano per 12 mandrini PSC 32	84.805.07.230
Étagère pour 12 mandrins PSC 40/Ripiano per 12 mandrini PSC 40	84.805.07.240
Étagère pour 12 mandrins PSC 50/Ripiano per 12 mandrini PSC 50	84.805.07.250
Étagère pour 6 mandrins PSC 63/Ripiano per 6 mandrini PSC 63	84.805.07.260
Étagère pour 4 mandrins VDI25/Ripiano per 4 portautensili VDI25	84.805.07.325
Étagère pour 4 mandrins VDI40/Ripiano per 4 portautensili VDI40	84.805.07.340
Étagère pour 5 mandrins Makino F-80/Ripiano per 5 portautensili Makino F-80	84.805.07.680
Étagère pour 3 adaptateurs d'équilibrage/Ripiano per 3 adattatori per bilanciatrice	84.805.07.401
Étagère sans plat (extra large)/Mensola senza incassi (extra larga)	84.805.07.801

ÎLOT CENTRAL ISOLA DI ASSEMBLAGGIO

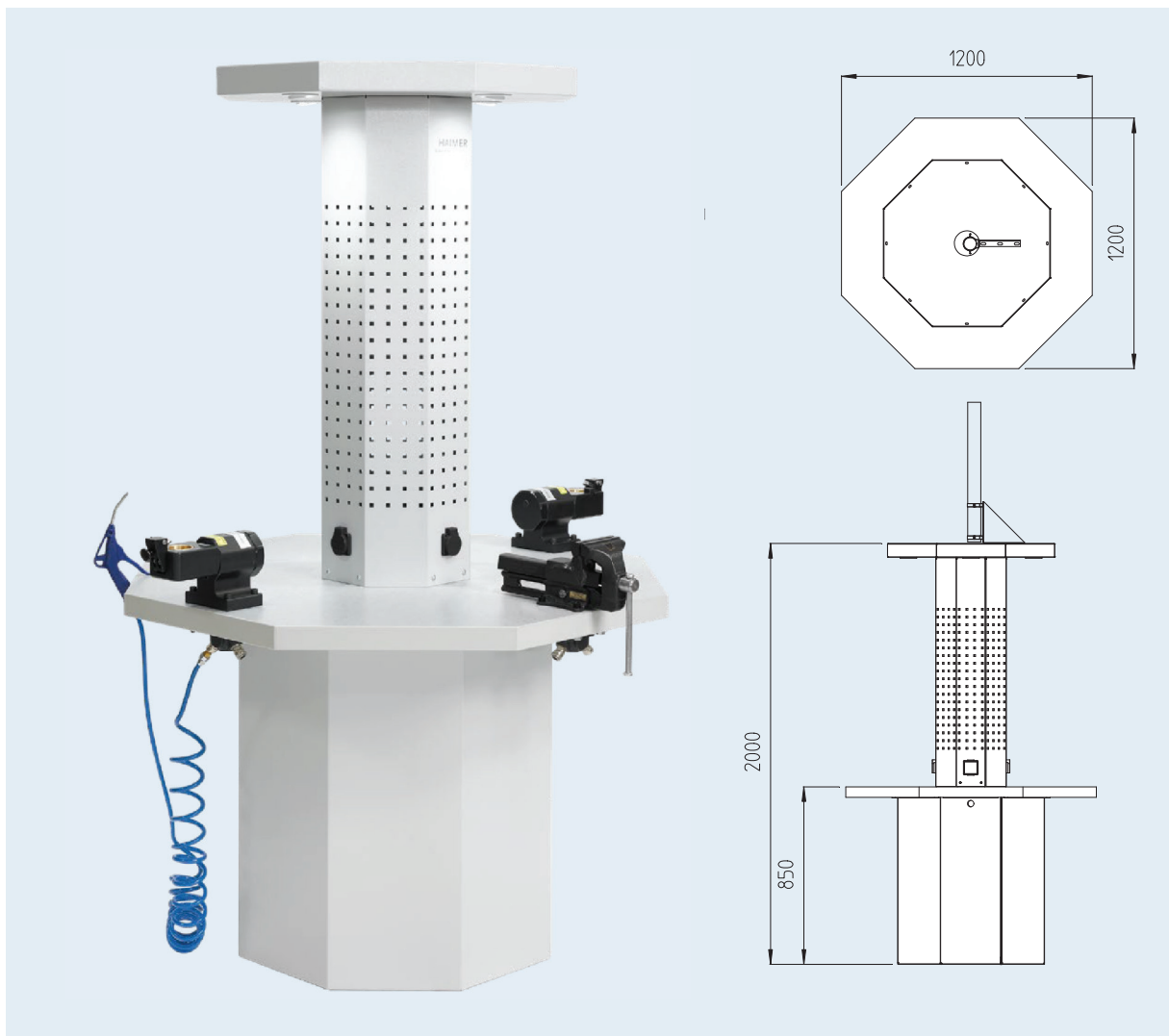

Utilisation:

- Poste de montage accessible à 360°
- Pilier central avec panneau perforé équipé de 3 prises 230V ainsi que 4 spots LED
- L'îlot de montage est parfait pour une installation décentralisée et peu encombrante à côté du centre d'usinage ou au milieu d'une chambre de gestion d'outils.
- Poste de travail robuste pour charges lourdes

Contenu de la livraison:

- 4 branchements d'air comprimé
- 4 spots LED

Utilizzo:

- Postazione di assemblaggio accessibile da 360°
- Colonna centrale con parete in lamiera forata, provvista di 3 prese di corrente 230 V ed anche di 4 faretti a LED
- L'isola di assemblaggio è perfetta per una collocazione decentrata, accanto alla toolroom, per risparmiare spazio, oppure collocata centralmente.
- Si tratta di una postazione adatta anche per lavori pesanti

Fornitura:

- 4 connessioni doppie per aria compressa
- 4 faretti a LED

Description/Denominazione

Îlot central/Isola di assemblaggio

Référence/N. ordine

84.803.00.3

ÎLOT CENTRAL – ACCESSOIRES ISOLA DI ASSEMBLAGGIO – ACCESSORI

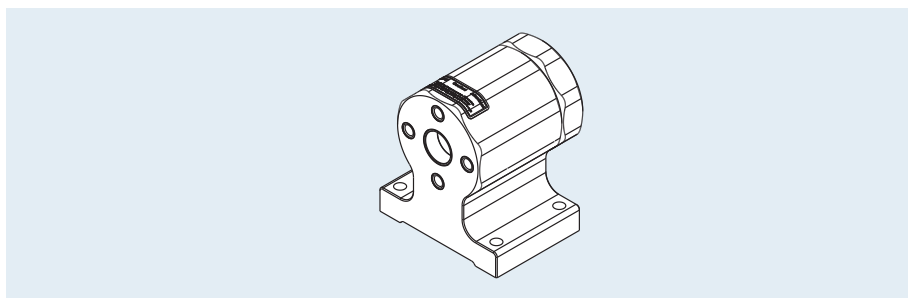

Le dispositif de montage d'outil :

- Montage de l'outil sécurisé sans effort
- Changement rapide pour les différents systèmes d'outils
- Sans outil supplémentaire
- Changement rapide et sécurisé des outils de coupe
- Boulons d'arrêt à ressort
- Goupilles de blocage solidaires
- Outils mieux serrés grâce à l'ergonomie optimale
- Les inserts en laiton interchangeables protègent la surface du cône
- Encombrement 140 x 100 mm

Lo smonta-cono perfetto:

- Per montare gli utensili in sicurezza e senza esercitare forza
- Cambio rapido, per vari sistemi di utensili e senza attrezzi aggiuntivi
- Sostituzione degli utensili da taglio più agevole e sicura
- Perno di arresto elastico
- Perno di sicurezza ad accoppiamento dinamico
- Migliore serraggio degli utensili, grazie all'ergonomia ottimizzata
- Gli inserti intercambiabili in ottone salvaguardano la superficie del cono
- Dimensioni d'ingombro 140 x 100 mm



Tool Clamp



Porte-outil SK
Portautensile SK



Étau
Morsa

Tool Clamp – Serrage de l'outil sans porte-outils, 4 x 90° indexable Tool Clamp – Tool Clamp senza portautensili, 4 x 90° indicizzabili

Référence/N. ordine 84.700.00

Porte-outil SK/Portautensile SK (DIN/MAS-BT/CAT)

Référence/N. ordine	Type/Modello
84.701.30	SK/ISO 30
84.701.40	SK/ISO 40
84.701.50	SK/ISO 50

Porte-outil HSK-A/Portautensile HSK-A (DIN 69893/1)

Référence/N. ordine	Type/Modello
84.702.40	HSK-A40
84.702.50	HSK-A50
84.702.63	HSK-A63
84.702.80	HSK-A80
84.702.10	HSK-A100

Porte-outil HSK-C/HSK-E/Portautensile HSK-C/HSK-E (DIN 69893/1)

Référence/N. ordine	Type/Modello
84.703.32	HSK-C/E32
84.703.40	HSK-C/E40
84.703.50	HSK-C/E50
84.703.63	HSK-C/E63
84.703.80	HSK-C/E80

Porte-outil HSK-F/Portautensile HSK-F

Référence/N. ordine	Type/Modello
84.704.63	HSK-F63
84.704.80.M	HSK-F80 MAKINO

Porte-outil Capto/Portautensile Capto

Référence/N. ordine	Type/Modello
84.705.30	PSC 32
84.705.40	PSC 40
84.705.50	PSC 50
84.705.60	PSC 63

Porte-outil KM4X100/Portautensile KM4X100

Référence/N. ordine	Type/Modello
84.706.4X.100	KM4X

Étau/Morsa

Référence/N. ordine 84.810.22

ÉTABLIS INTERMÉDIAIRES SEGMENTI INTERMEDI

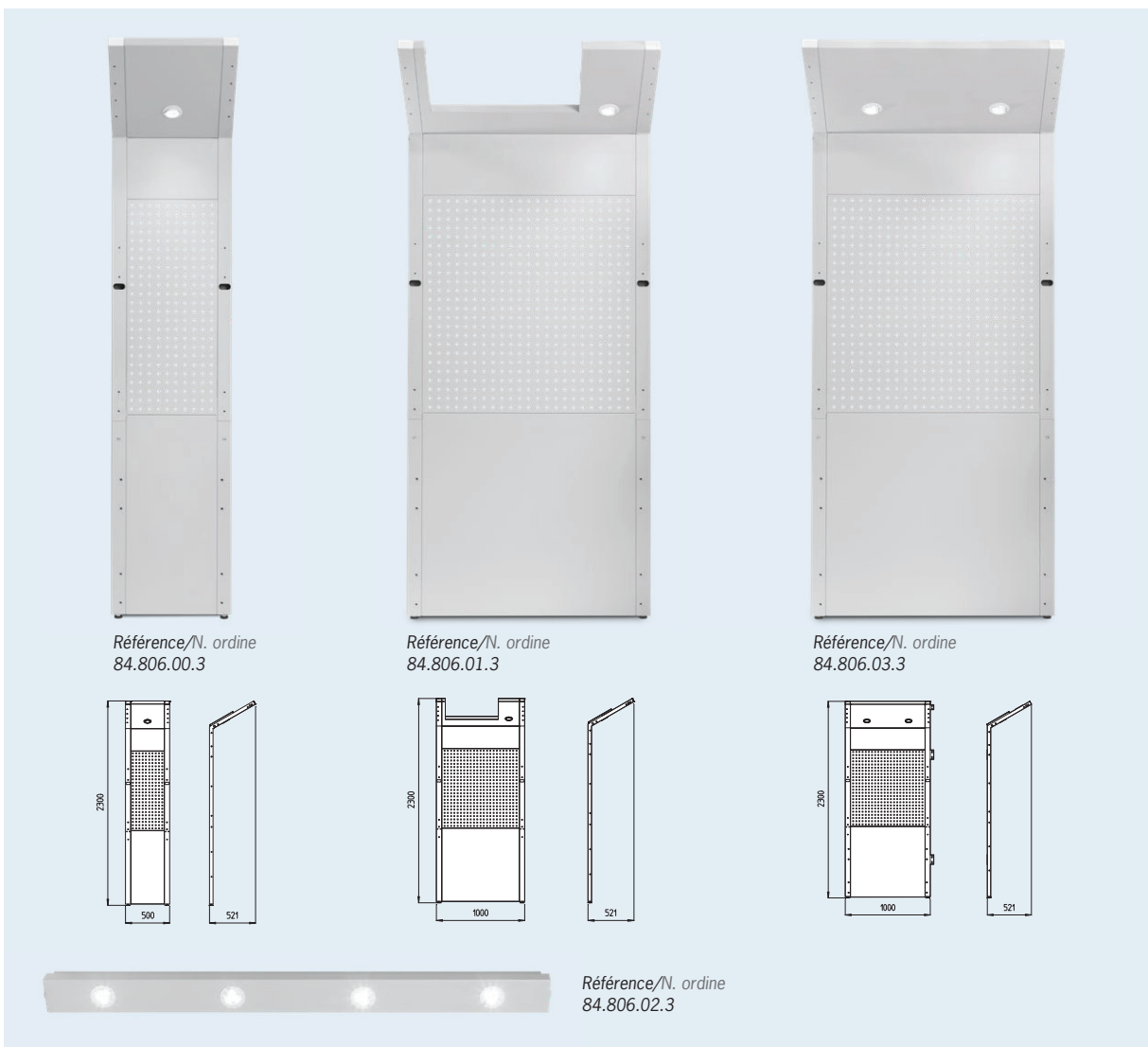

Utilisation:

- Établissements intermédiaires pour connecter les différents modules
- Chaque établi intermédiaire est équipé d'un panneau perforé et d'un éclairage avec spots

Utilizzo:

- Segmenti intermedi per la connessione di moduli individuali
- Ogni segmento intermedio dispone di una parete forata e di illuminazione con spot

Description/Denominazione	Référence/N. ordine
Établissements intermédiaires/Segmento intermedio	
Établi intermédiaire, 50 cm de large avec 1 spot LED et panneau perforé Segmento intermedio largo 50 cm con 1 faretti LED e 1 parete forata	84.806.00.3
Établi intermédiaire, 100 cm de large avec 2 spots LED et panneau perforé Segmento intermedio, largo 100 cm con 2 faretti LED e parete forata	84.806.01.3
Établi intermédiaire, 100 cm de large avec 2 spots LED et panneau perforé pour TD Preset Segmento intermedio, largo 100 cm con 2 faretti LED e parete forata per la Preset	84.806.03.3
Rampe d'éclairage pour Power Clamp Premium Plus/Barra luminosa per la Power Clamp Premium Plus	84.806.02.3

CHARIOT POUR ATTACHEMENTS CARRELLO PORTAMANDRINI

Chariot pour attachements – Châssis de base Carrello portamandri – Telaio base

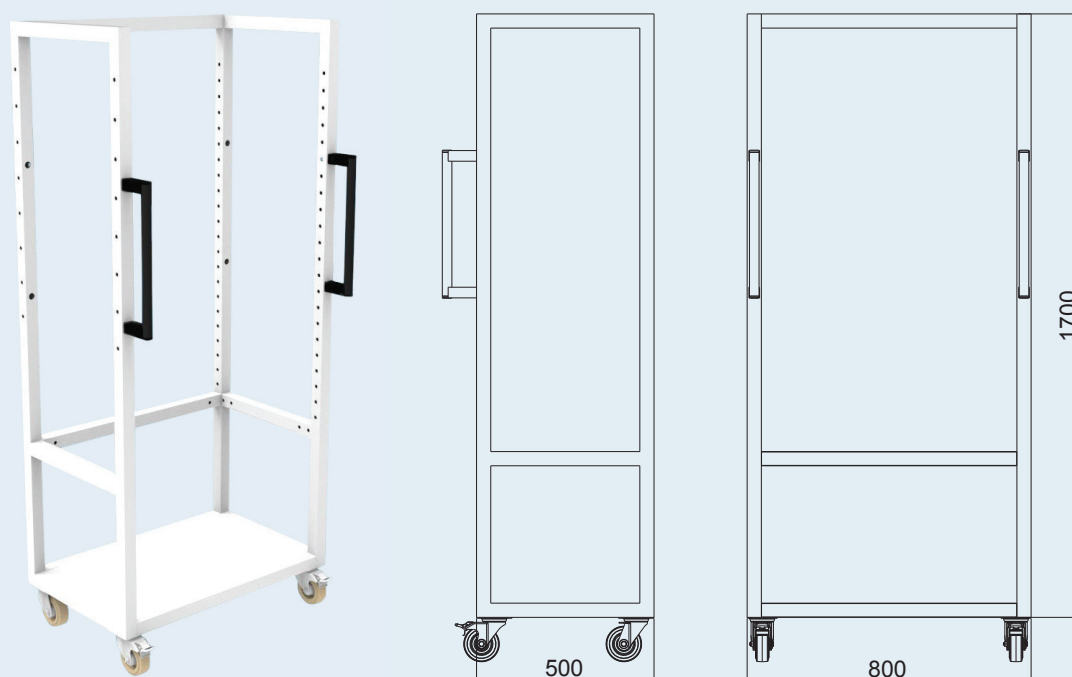

Utilisation:

- Version standard : châssis de base avec quatre roues avec frein et deux poignées
- Version individuelle : selon un système modulaire
- Transport des outils et accessoires en toute sécurité vers l'emplacement de la machine
- Plus d'ordre auprès des machines
- Plus clair que des chariots ordinaires
- Chariot porte-meules (serrage à l'aide de la collerette normalisée)
- Chariot pour l'outillage de la machine : six pans creux, hexagonal, clé à ergot, maillet en caoutchouc, jauge etc.
- Chariot pour adaptateurs d'équilibrage, pinces de serrage HG etc.

Utilizzo:

- Versione standard: telaio-base con quattro ruote più un freno e due maniglie
- Versione "Customizzabile" grazie ad un sistema modulare predefinito
- Consente un trasporto sicuro dei mandrini e dei relativi accessori fino a bordo macchina
- Permette di avere un maggiore ordine accanto alle macchine
- Più maneggevole e controllabile di altri carrelli in commercio
- Carrello adatto anche per mandrini portamolà (il serraggio avviene sulla cava di presa del cambio-utensili)
- Per gli attrezzi e gli strumenti necessari a bordo macchina: bussole, brugole, chiavi a gancio, martello di gomma, calibro, ecc.
- Per gli accessori della bilanciatrice, per il trasporto di adattatori, pinze HG ecc.

Description/Denominazione

Chariot pour attachements/Carrello portamandri

Référence/N. ordine

84.808.00.3

CHARIOT POUR ATTACHEMENTS
CARRELLO PORTAMANDRINI

Chariot pour attachements - Exemples d'équipements
Carrello portamandrini - esempi di allestimento



SCHÉMA DES CHARIOTS SCHEMA CARRELLO DI TRASPORTO UTENSILI

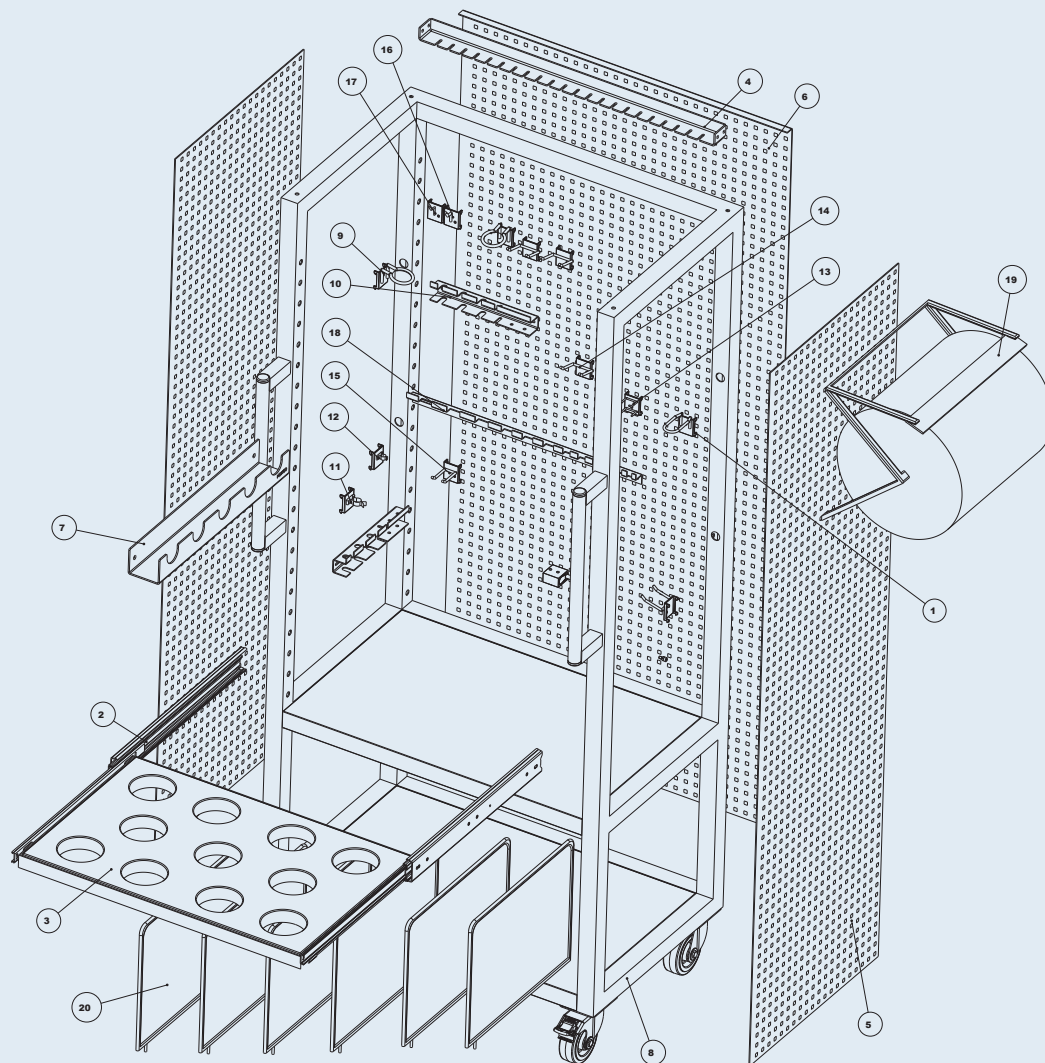

1	Crochet pour pinces 7x40/Supporto pinza 7x40	11	Crochet de serrage Ø 25 mm/Fermaglio utensile Ø 25 mm
2	Tiroir/Guida di scorrimento cassetto	12	Crochet de serrage Ø 12 mm/Fermaglio utensile Ø 12 mm
3	Support pour adaptateurs d'équilibrage/Piastra di alloggiamento per adattatori di bilanciamento	13	Crochet pour clés articulées (28 mm x Ø 3 mm)/Supporto ad anello (28 mm x Ø 3 mm)
4	Support pour pinces/Ganascia di alloggiamento per pinze di serraggio	14	Crochet double (50 mm x 40 mm)/Gancio doppio (50 mm x 40 mm)
5	Tôle perforée version longue (côté)/Piastra forata, versione lunga (laterale)	15	Crochet double (55 mm x 25 mm)/Gancio doppio (55 mm x 25 mm)
6	Tôle perforée version longue (arrière)/Piastra forata, versione lunga (postérieure)	16	Crochet (24 mm x Ø 5 mm)/Gancio (24 mm x Ø 5 mm)
7	Support pour porte-outils/Ganascia di alloggiamento per attacchi	17	Crochet (22 mm x Ø 3 mm)/Gancio (22 mm x Ø 3 mm)
8	Chariot de base/Carrello base	18	Support pour clés de serrage/Supporto chiavi per viti
9	Anneaux (Ø intérieur 40 mm)/Supporto ad anello (Ø interno 40 mm)	19	Distributeur de papier (sans rouleau de papier)/Erogatore carta (senza rotolo carta)
10	Support pour tournevis/Supporto cacciaviti	20	Paroi de séparation/Parete divisoria

CHARIOT POUR ATTACHEMENTS – ACCESSOIRES CARRELLO PORTAMANDRINI – ACCESSORI SUPPORTS/SUPPORTI

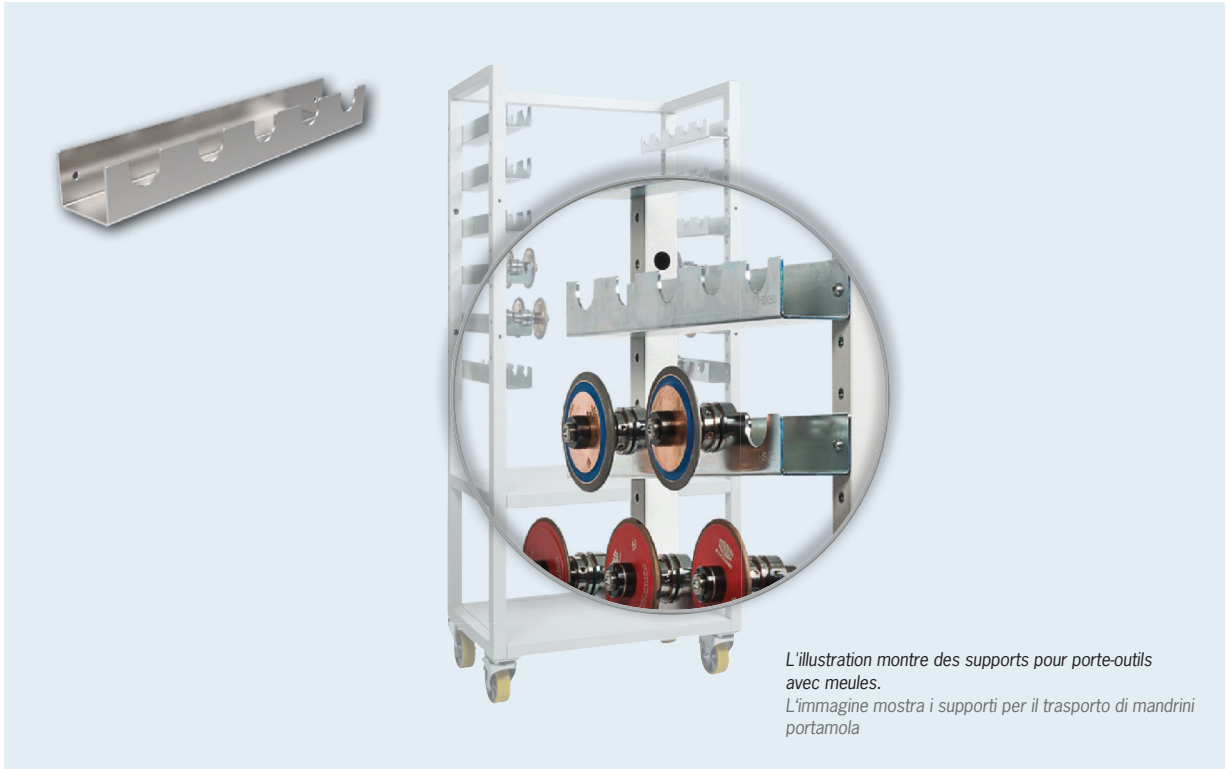

*L'illustration montre des supports pour porte-outils avec meules.
L'immagine mostra i supporti per il trasporto di mandrini portamola*

Utilisation:

– Supports pour une fixation sûre de porte-outils

Utilizzo:

– Supporti per sostenere i mandrini in modo sicuro

Description/Denominazione	Référence/N. ordine
Supports pour chariot/Supporto per carrello portamandrini	
8 pc sans encoches/8 pezzi senza cavità	84.808.00.01
Supports SK/Supporto per mandrini ISO	
SK30: 8 pc pouvant recevoir chacune 5 porte-outils/ISO-30: 8 pezzi, ognuno per 5 mandrini	84.808.00.030
SK40: 8 pc pouvant recevoir chacune 5 porte-outils/ISO-40: 8 pezzi, ognuno per 5 mandrini	84.808.00.040
SK50: 8 pc pouvant recevoir chacune 4 porte-outils/ISO-50: 8 pezzi, ognuno per 4 mandrini	84.808.00.050
Supports SK/Supporto per mandrini BT	
BT30: 8 pc pouvant recevoir chacune 5 porte-outils/BT30: 8 pezzi, ognuno per 5 mandrini	84.808.00.130
BT40: 8 pc pouvant recevoir chacune 4 porte-outils/BT40: 8 pezzi, ognuno per 4 mandrini	84.808.00.140
BT50: 8 pc pouvant recevoir chacune 4 porte-outils/BT50: 8 pezzi, ognuno per 4 mandrini	84.808.00.150
Supports CAT/Supporto per mandrini CAT	
CAT40: 8 pc pouvant recevoir chacune 4 porte-outils/CAT40: 8 pezzi, ognuno per 4 mandrini	84.808.00.240
CAT50: 8 pc pouvant recevoir chacune 4 porte-outils/CAT50: 8 pezzi, ognuno per 4 mandrini	84.808.00.250
Supports HSK/Supporto per mandrini HSK	
HSK-A/E 32: 8 pc pouvant recevoir chacune 5 porte-outils/HSK-A/E 32: 8 pezzi, ognuno per 5 mandrini	84.808.00.332
HSK-A/E/F 40: 8 pc pouvant recevoir chacune 5 porte-outils/HSK-A/E/F 40: 8 pezzi, ognuno per 5 mandrini	84.808.00.340
HSK-A/E/F 50: 8 pc pouvant recevoir chacune 5 porte-outils/HSK-A/E/F 50: 8 pezzi, ognuno per 5 mandrini	84.808.00.350
HSK-A/E/F 63: 8 pc pouvant recevoir chacune 5 porte-outils/HSK-A/E/F 63: 8 pezzi, ognuno per 5 mandrini	84.808.00.363
HSK-A/E/F 80: 8 pc pouvant recevoir chacune 4 porte-outils/HSK-A/E/F 80: 8 pezzi, ognuno per 4 mandrini	84.808.00.380
HSK-A 100: 8 pc pouvant recevoir chacune 4 porte-outils/HSK-A 100: 8 pezzi, ognuno per 4 mandrini	84.808.00.310
Supports PSC 63/Supporto per mandrini PSC 63	
PSC 63: 8 pc pouvant recevoir chacune 5 porte-outils/8 pezzi possono ricevere rispettivamente 5 mandrini ciascuno	84.808.00.460

CHARIOT POUR ATTACHEMENTS – ACCESSOIRES CARRELLO PORTAMANDRINI – ACCESSORI



Châssis de base
Telaio base



Recouvrement en tôle
Rivestimento in lamiera



Support pour adaptateurs
d'équilibrage
Inserto per adattatori per bilanciatrice

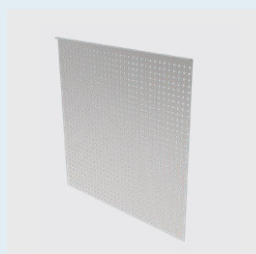

Tôle perforée
Parete forata

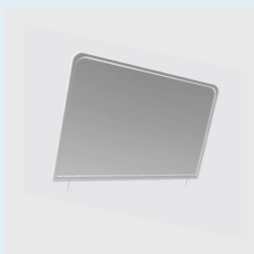

Paroi de séparation
Pannello divisorio



Distributeur de papier
Portarotolo

Description/Denominazione	Référence/N. ordine
Tôle perforée/Piastra forata	
Arrière - long/Posteriore - lunga	140056-0013
Arrière - court/Posteriore - corta	140056-0009
Côté - long/Laterale - lunga	140056-0014
Côté - court/Laterale - corta	140056-0010
Recouvrement en tôle/Rivestimento in lamiera	
long/lungo	140056-0008
court/corto	140956-0005
Support pour adaptateurs d'équilibrage/Inserto per adattatori per bilanciatrice	
Encadrement pour tôle angulaire/Telaio angolato in lamiera	140056-0006
Plaque-support/Piastra di sostegno	140056-0007
Tiroir/Guida per cassetti	140956-0006
Paroi de séparation (6 pc sur plaque de fond)/Pannello divisorio (6 pezzi sulla piastra base)	
Pour 6 tournevis/per 6 cacciaviti	140056-0015
Distributeur de papier/Portarotolo	
Distributeur de papier sans rouleau de papier/Distributore di carta fornito senza rotolo di carta	84.810.23

PANNEAU PERFORÉ – ACCESSOIRES
 PARETE FORATA – ACCESSORI
 SUPPORTS POUR PINCES/SUPPORTI PORTA PINZE ER

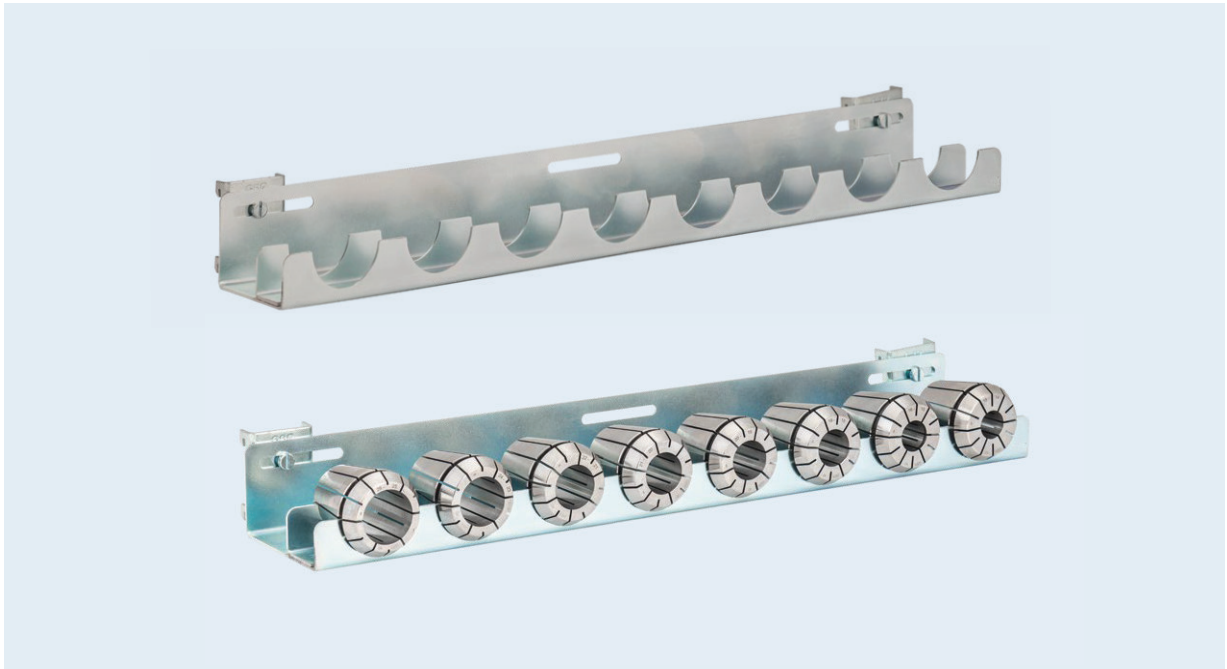
**Utilisation:**

– Supports pour une fixation sûre de toutes sortes de pinces

Utilizzo:

– Supporto per un fissaggio sicuro di pinze di serraggio di ogni tipo

Description/Denominazione	Référence/N. ordine
Supports pour pinces ER/Supporti per pinze ER	
Supports pour 21 pinces ER11/Supporto per 21 pinze ER11	84.809.011
Supports pour 17 pinces ER16 standard et Power/Supporto per 17 pinze ER16 oppure Power Collet ER16	84.809.016
Supports pour 12 pinces ER 20/Supporto per 12 pinze ER20	84.809.020
Supports pour 12 pinces standard ou Power ER25/Supporto per 12 pinze ER25 oppure Power Collet ER25	84.809.025
Supports pour 11 pinces standard ou Power ER32/Supporto per 11 pinze ER32 oppure Power Collet ER32	84.809.032
Supports pour 8 pinces ER40/Supporto per 8 pinze ER40	84.809.040
Supports pour pinces OZ/Supporti per pinze OZ	
Supports pour 15 pinces OZ Ø 2–16 mm/Supporto per 15 pinze OZ Ø 2–16 mm	84.809.116
Supports pour 11 pinces OZ Ø 2–25 mm/Supporto per 11 pinze OZ Ø 2–25 mm	84.809.125
Supports pour 8 pinces OZ Ø 6–32 mm/Supporto per 8 pinze OZ Ø 2–32 mm	84.809.132
Supports pour 7 pinces OZ Ø 8–40 mm/Supporto per 7 pinze OZ Ø 2–40 mm	84.809.140
Supports pour 6 pinces OZ Ø 4–50 mm/Supporto per 6 pinze OZ Ø 2–50 mm	84.809.150
Supports pour pinces HG/Supporti per pinze HG	
Supports pour 16 pinces HG01/Supporto per 16 pinze HG01	84.809.201
Supports pour 16 pinces HG02/Supporto per 16 pinze HG02	84.809.202
Supports pour 13 pinces HG03/Supporto per 13 pinze HG03	84.809.203

ACCESSOIRES ACCESSORI

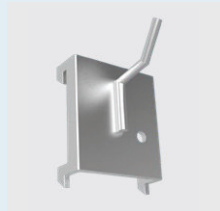

Crochet simple
Gancio singolo



Crochet double
Gancio doppio



Crochet pour clés articulées
Supporto ad anello



Crochet multiple
Gancio multiplo



Support pour pinces
Supporto a pinzetta

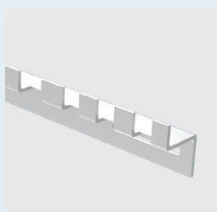

Support pour pinces HG
Supporto per pinze HG



Support pour tournevis
Supporto per cacciaviti



Distributeur de papier
Portarotolo

Description/Denominazione	Référence/N. ordine
Accessoires pour panneau perforé/Accessori per parete forata	
Crochet simple Ø 3 mm/Gancio singolo Ø 3 mm	84.810.01
Crochet simple Ø 5 mm/Gancio singolo Ø 5 mm	84.810.02
Crochet double 55 x 25 mm/Gancio doppio 55 x 22 mm	84.810.03
Crochet double 50 x 40 mm/Gancio doppio 50 x 40 mm	84.810.04
Crochet pour clés articulées/Supporto ad anello	84.810.05
Crochet multiple Ø 12 mm/Gancio multiplo di sostegno Ø 12 mm	84.810.06
Crochet multiple Ø 15 mm/Gancio multiplo di sostegno Ø 15 mm	84.810.07
Anneau/Supporto ad anello	84.810.08
Support de base/Supporto base	84.810.09
Support pour 6 tournevis/Supporto per 6 cacciaviti	84.810.10
Support pour 12 clés de serrage/Supporto per 12 chiavi fisse	84.810.11
Support pour pochettes transparentes/Leggio da parete	84.810.12
Etagère 440 mm x 300 mm x 100 mm/Contenitore (440 mm x 300 mm x 100 mm)	84.810.13
Support pour pinces/Supporto a pinzetta	84.810.16
Distributeur de papier (sans rouleau de papier)/Portarotolo (senza rotolo carta)	84.810.23
Support pour pinces HG/Supporto per pinze HG	140056-0005
Accessoires pour l'électronique/Accessori per elettronica	
Kit de démarrage/Set di sistemi elettronici	84.811.00
Transformateur/Trasformatore	140051-0108
Lampe électrique/Illuminazione	140051-0111
Douille de lampe/Connettore	140051-0110
Jeu de tuyaux pour la pose de câbles (électrique/air)/Set di tubi per la posa dei cavi (elettronico/aria)	84.811.10
Prises spécifiques au pays sur demande/Prese di corrente adatte ad una specifica nazione, ottenibili a richiesta!	
Kit de démarrage/Starter Kits	
Kit de démarrage Mini/Starter Kit Mini	84.810.17
Kit de démarrage Medium/Starter Kit Medium	84.810.17.1
Kit de démarrage Large/Starter Kit Large	84.810.17.2
Plans de travail/Portadocumentazione	
Plan de travail 600 mm x 1500 mm transparent de PVC souple/Porta-documentazione trasparente 600 mm x 1500 mm in PVC morbido	84.810.18
Plan de travail pour établi angulaire transparent de PVC souple/Porta-documentazione trasparente per modulo d'angolo in PVC morbido	84.810.19
Plan de travail 690 mm x 500 mm transparent de PVC souple/Porta-documentazione trasparente 690 mm x 500 mm in PVC morbido	84.810.20
Plan de travail îlot de montage transparent en PVC souple/Porta-documentazione trasparente in PVC morbido	84.810.29